

MODELO

Mosquetón Track Acero Yoke N-252-G

SSCC2 - 4

Ref: **160247**



DESCRIPCIÓN

Los mosquetones de cierre automático reducen la posibilidad de que el usuario olvide cerrar el dispositivo, facilitando así el uso del mismo y brindando mayor seguridad. Ideales como sistema de unión o conexión entre diferentes equipos que conforman un sistema de protección contra caídas.

ESTÁNDARES Y REGULACIONES

El Mosquetón en Acero Track está diseñado bajo los estándares de las pruebas según: ANSI Z 359.12, CSA Z 259.12, CE EN 362



COMPOSICIÓN: Acero

CARACTERÍSTICAS

Material:	Aleación de Acero
Min. Carga de rotura:	41kN (9000LBS)
Tratamiento térmico:	35 - 42 HRC
Min. Carga de puerta:	3600 LBS

PRECAUCIONES DE USO

Los trabajos que requieren el uso de este equipo son actividades de alto riesgo. Antes de utilizar el freno se debe:

- Leer y comprender las instrucciones de uso.
- Estar capacitado para el uso de este equipo.
- Relacionar los peligros y riesgos asociados al utilizar este equipo.
- Respetar y cumplir todas las recomendaciones, advertencias y precauciones, no hacerlo puede ser causa de un accidente: leve, grave o fatal.

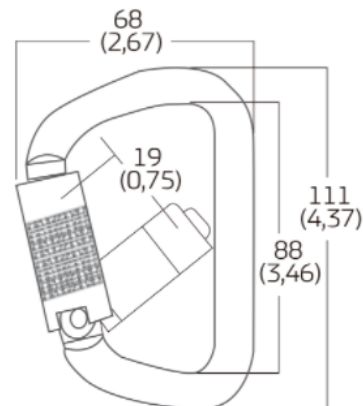

Prueba de carga 100%:	16kN (3600LBS)
Prueba resistencia corrosión:	48 Hrs
Enchapado:	Zinc Amarillo
Min. Carga lateral:	3600 LBS

COMPLEMENTOS DEL SISTEMA

- 167335 Silla de suspensión
- 167001 Eslinga sencilla reata regulable
- 167245 Eslinga en Y amortiguador reata regulable
- 167104 (1m) Anclaje 2 argollas
- 167107 (2m) Anclaje 2 argollas
- 167305 Arnés en X 4 argollas Green & Blue
- 167305-Plastic Arnés en X Anticorrosivo
- 160255 (16mm) Freno N610 Cuerda
- 160255 (12,7-14mm) Freno N616 Cuerda
- 160259 (12,7-14mm) Freno N636 Cuerda
- 160260 (16mm) Freno N630 Cuerda
- Línea de vida 16mm-Gancho / Ref: Según metros
- Línea de vida 16mm-Ojo / Ref: Según metros